

1/10 Scale Pan Car

PARSEC

F103 Conversion kit

Instruction Manual

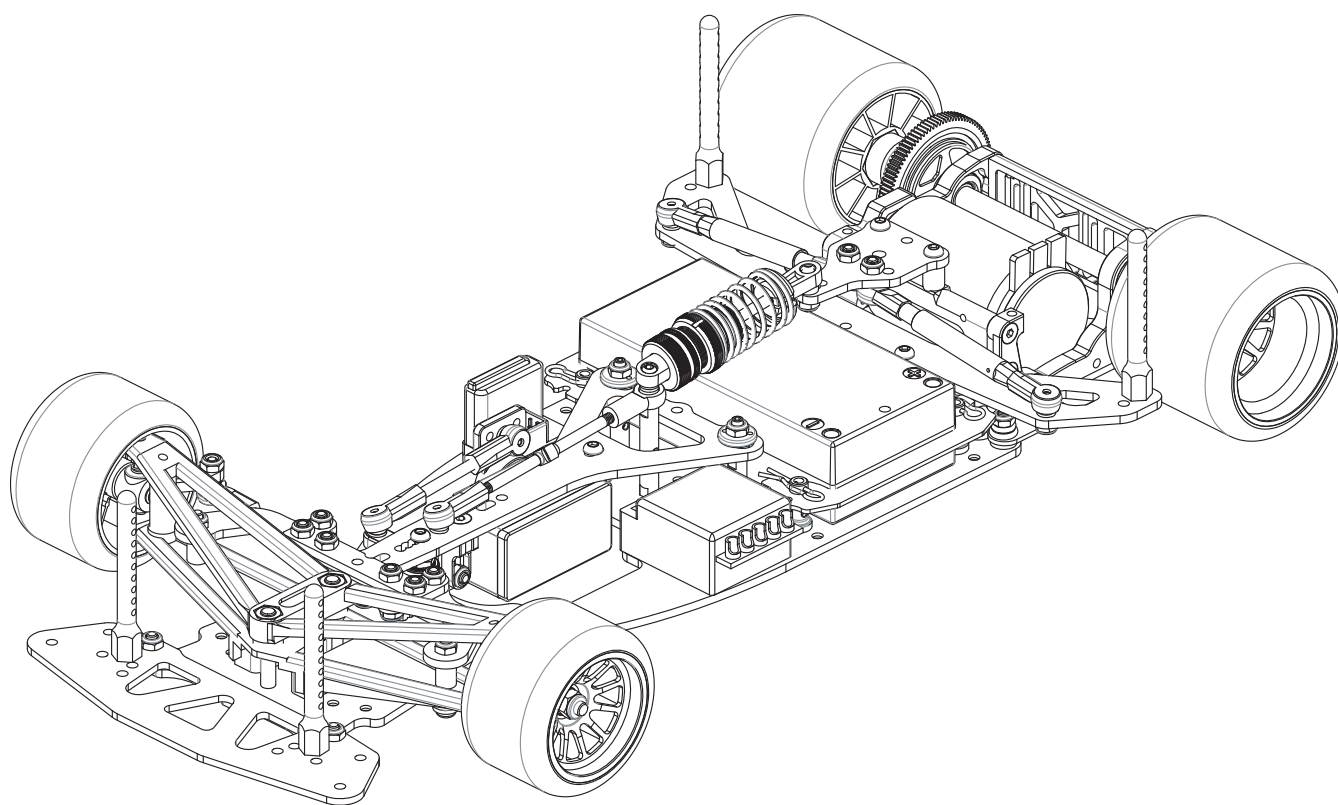

本製品はコンバージョンキットです。組み立てには別紙にある部品も必要になります。
This product is a conversion kit. Parts on separate sheets are also required for assembly.

SQUARE

- ★RC装置、走行用バッテリー、タイヤ、ホイール、ボディはキットに含まれません。
This kit does not supply Radio control unit, Battery, Tire, Wheel, Body
- ★製品改良のため、予告なく仕様を変更する場合があります。
Specifications are subject to change without notice.



安全の為の注意事項

SAFETY PRECAUTIONS

- 組み立てる前に必ずお読みください
Please carefully and fully understand the instructions before commencing assembly.
- 組立てに不慣れな方はRCカーに詳しい方にアドバイスを受け確実に組立てて下さい。
First time builders should seek advice from modelers who have experience in assembling models.
- 小さい部品があるので、幼児のいる場所での組立はおやめください。
Keep out of reach of small children. Children must not be allowed to put any parts in their mouths or pull vinyl bags over their heads.
- ケガの恐れがありますのでカッターやニッパー、ドライバなどの工具の取り扱いには十分注意してください。
All tools require careful handling to avoid injury.
- 走行の際は道路や人の多い場所、子供のいる近くでは走らせない。万一の事故を考え安全を確認してから、責任を持ってお楽しみください。
Do not operate in crowded places, near children or pets, or on public streets-it may cause serious injury.
- 塗装する時は必ず窓を開けて換気に注意してください。
Painting must be done only in a well-ventilated area.

組み立てる前に用意する物 ITEMS REQUIRED

※本製品はロープロサーボ又は小型サーボ専用です。
It is for low profile servo & Small servo only.
Other servos can not be used.

※付属しない部品の組み立てなどはHPなどタミヤF103やPARSEC-Cの説明書も参照してください。
Please refer to the manual of Tamiya F103 or PARSEC-C such as HP for assembling parts not included.

- 地上用2チャンネルプロポ(無線操縦機)、小型受信機、ESC(FETアンプ)、ロープロサーボ
バッテリー充電器、1セル又は2セルショートトリポバッテリー、ブラシレスモーター、1/10ツアリング、GT、LMPボディ
F1用タイヤ/ホイール、64Pピニオンギヤ
- ボールデフグリス、シリコンオイル(オイルダンパー用、ロールダンパー用)、瞬間接着剤
- 2ch with electric speed controller and 1servo radio control set, Battery Charger, 3.4V or 7.4v Short LiPo battery, 540-size motor, Body, F-1 Tire/Wheel, 64p-pinion gear
- Ball Diff Grease, Silicon Oil (for Pitching&Roll Dumper), Glass Tape, Instant Glue

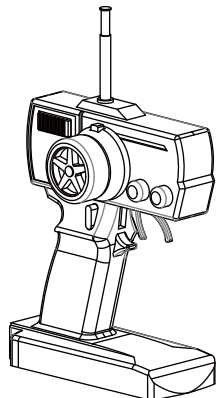

2チャンネルプロポ

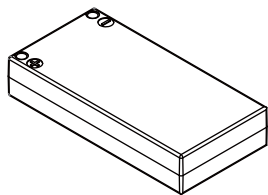

1Sell, 2Sellショート又は
ラージサイズバッテリー

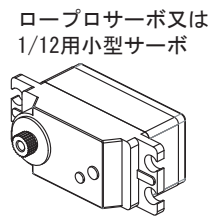

ロープロサーボ又は
1/12用小型サーボ

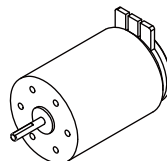

ブラシレスモーター

受信機

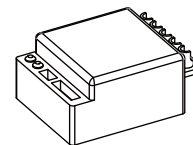
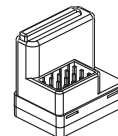

ESC (FETアンプ)

●組立に必要な工具

- | | |
|---------------------------------|-------------------------------------|
| ・六角レンチ (1.5mm, 2mm, 2.5mm, 3mm) | Hex Wrench (1.5mm, 2mm, 2.5mm, 3mm) |
| ・ボックスドライバー (5.5mm, 7mm) | Box Driver (5.5mm, 7mm) |
| ・ラジオペンチ | Needle Nose Pliers |
| ・ニッパー | Wire Cutters |
| ・カッター | Modeling Knife |
| ・ハサミ | Scissors |

この他にヤスリ、ウェス、ノギスなどがあると便利です。 A file, soft cloth and caliper will also assist in construction.

- ★組立てる前に説明書を良く読み、おおよその組み方を理解してから組み立ててください。
- ★小さなビスや細かい部品が多いので、間違えないように図をよく見て確実に組み立ててください。
- ★組立の前にキット内容をお確かめください。万一不良、不足などありましたら、お買い求めの販売店にご相談ください。
- ★Read through the manual before you begin, so you will have an overall idea of what to do.
- ★There are many small screws and small parts. Assemble them carefully referring to the drawings.
- ★Check all parts. If you find any defective or missing parts, contact your local dealer.

リヤロアシャーシ
Rear lower chassis

Step-1

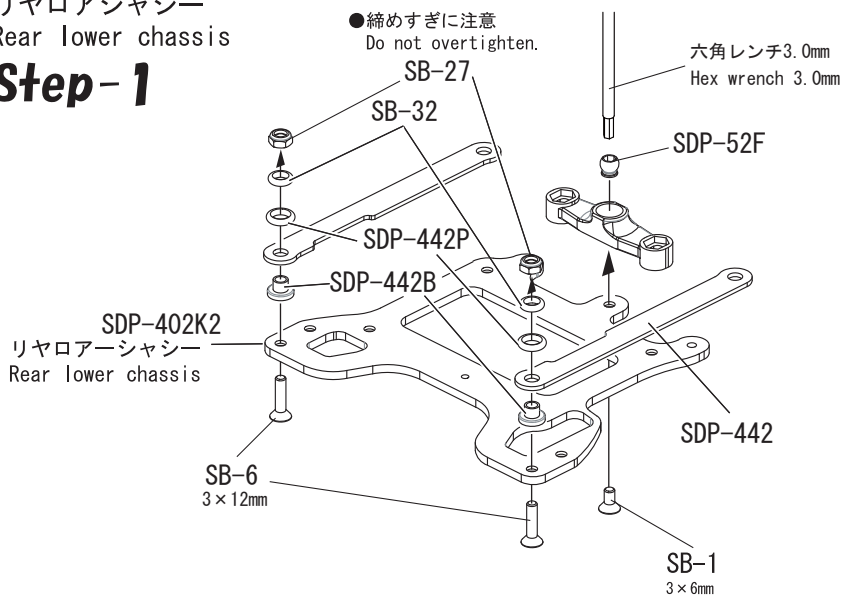

※4か所全てシャーシ下面からナイロンナットまでの高さを11mmに揃えてください。
Please arrange the height from the bottom of the chassis to the nylon nut to 11 mm at all four places.

Step-2

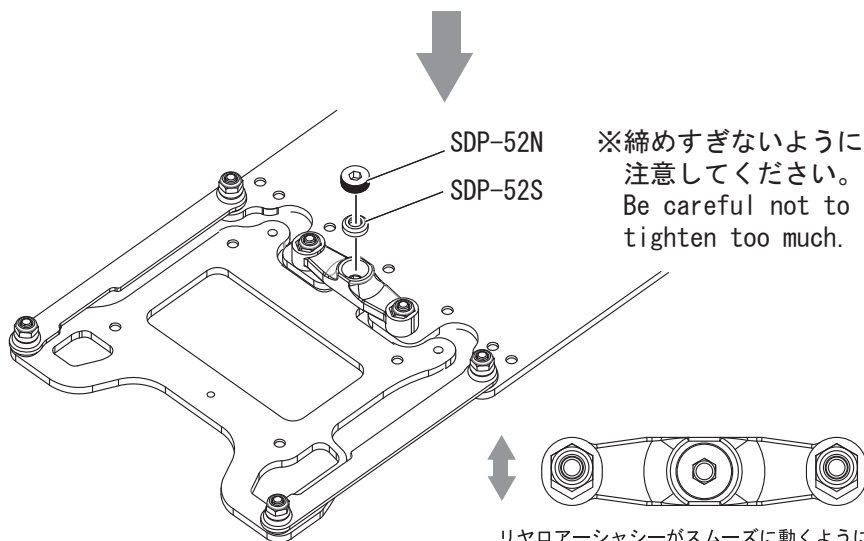
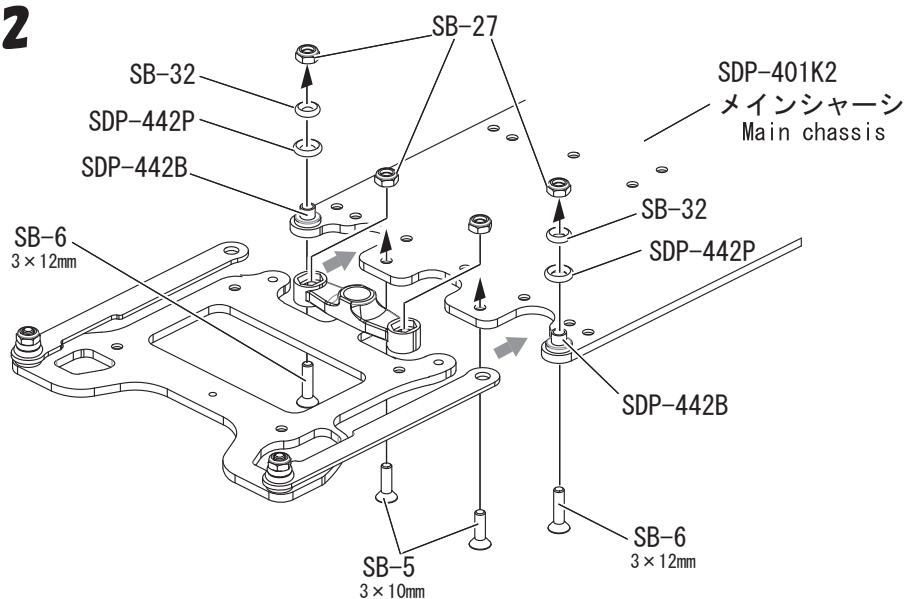

リヤロアシャーシがスムーズに動くように調整しながらSB-16を取り付けてください。
Attach parts while ensuring smooth suspension movement.

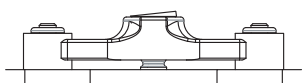
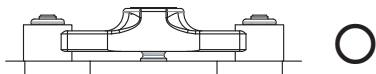

SDP-52N ボールシートナットが斜めにならない様注意してください。
Be careful not to make the ball seat nut oblique.

BAG A

Step-1

- 3×6mm皿ビス F/H Screw SB-1×1
- 3×12皿ビス F/H Screw SB-6×2
- Oリング3mm(黒) O-Ring 3mm(Black) SB-32×2
- シリコンOリング4mm O-Ring 4mm SDP-442P×2
- デルリンブッシュ POM bush SDP-442B×2
- フッソコートピボットボール Pivot ball (Gray) SDP-52F×1
- M3ナイロンナット Nylon nut SB-27×2

Step-2

- 3×10mm皿ビス F/H screw SB-5×2
- 3×12皿ビス F/H Screw SB-6×2
- Oリング3mm O-Ring 3mm SB-32×2
- シリコンOリング4mm(赤茶) O-Ring 4mm SDP-442P×2
- デルリンブッシュ POM bush SDP-442B×2
- M3ナイロンナット Nylon nut SB-27×4
- ボールシートナット Ball Seat Nut SDP-52N×1
- ボールシートリテーナー Ball Seat retainer SDP-52S×1

バンパー
Bumper

Step-3

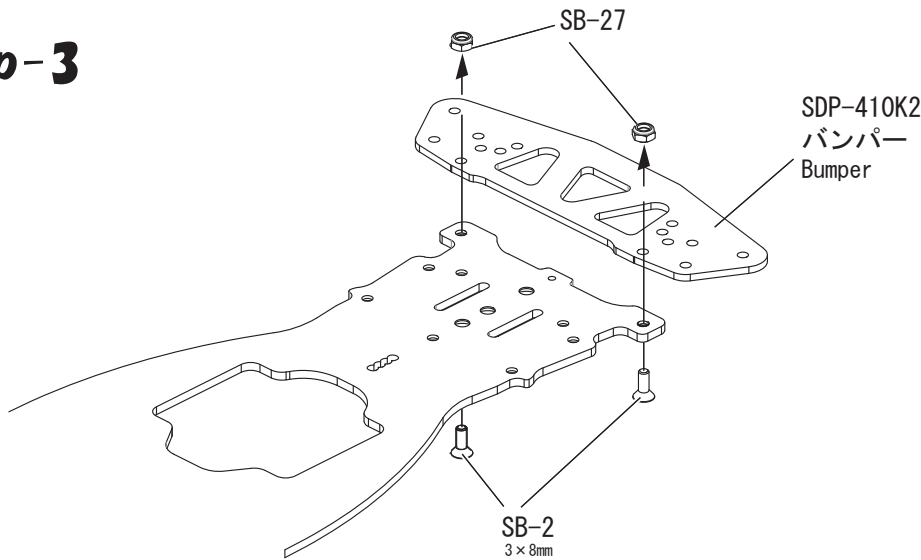

Step-3

3×8mm皿ビス
F/H screw



SB-2×2

M3ナイロンナット
Nylon nut

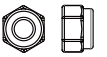

SB-27×2

Step-4 ステアリングクランク/サーボ Steering & Servo

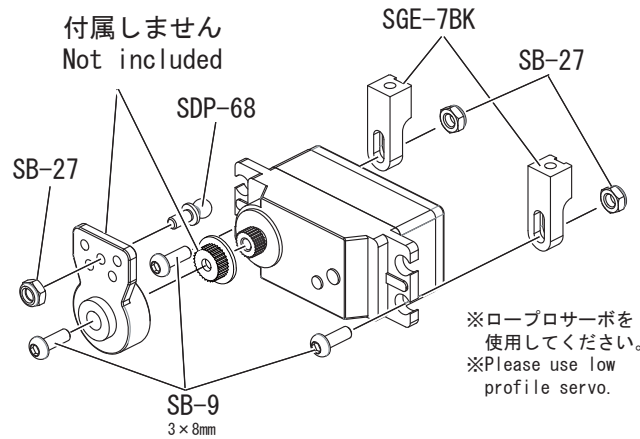
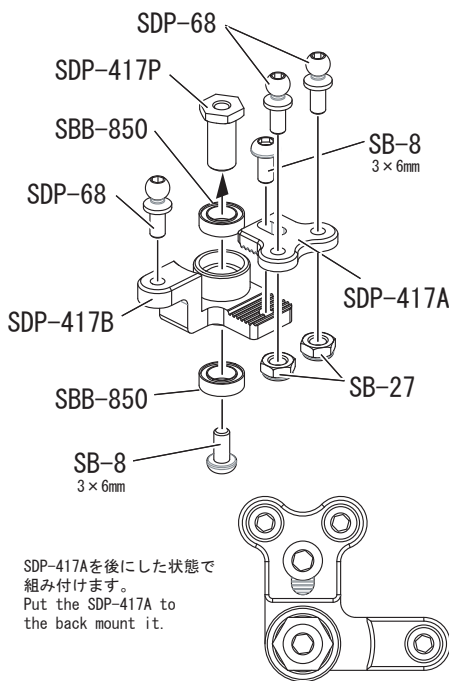

Step-4

3×6mmボタンビス
Button screw



SB-8×2

3×8mmボタンビス
Button screw



SB-9×3

850ベアリング



SBB-850×2

M3ナイロンナット
Nylon nut

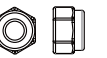

SB-27×5

4.3mmピロボール(ショート)
Ball stud(Short)

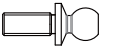

SDP-68×4

Step-5

アッパーデッキ
Upper deck

Step-5

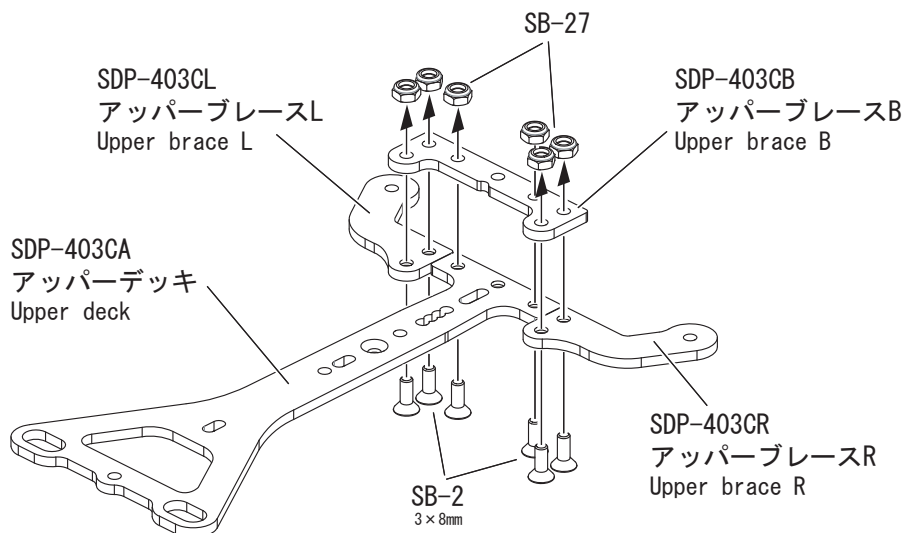

3×8mm皿ビス
F/H screw



SB-2×6

M3ナイロンナット
Nylon nut

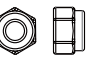

SB-27×6

アップーデッキ
Upper deck

Step-6

SDP-68を最初に組み
付けます。
The SDP-68 is
assembled first.

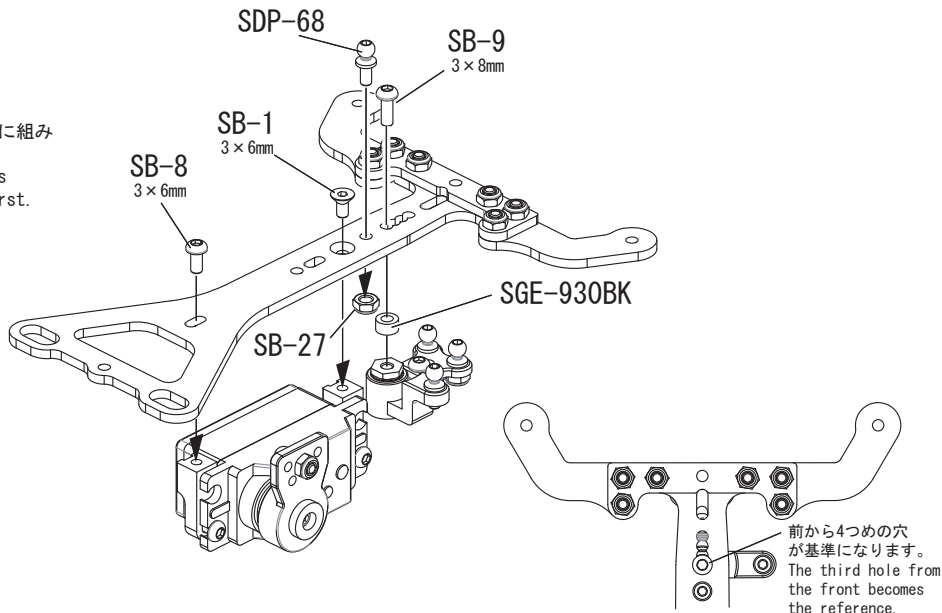

BAG B

Step-6

- 3×6mmボタンビス
Button screw
SB-8×1
- 3×8mmボタンビス
Button screw
SB-9×1
- 3×6mm皿ビス
F/H Screw
SB-1×1
- M3ナイロンナット
Nylon nut
SB-27×1
- 4. 3mmピロボール(ショート)
Ball stud (Short)
SDP-68×1
- M3カラー-3.0t
Coller
SGE-930BK×1

F103サスアーム
Sus arm Assy

Step-7

※本製品には含まれません
Not included
(Tamiya F103 Parts)

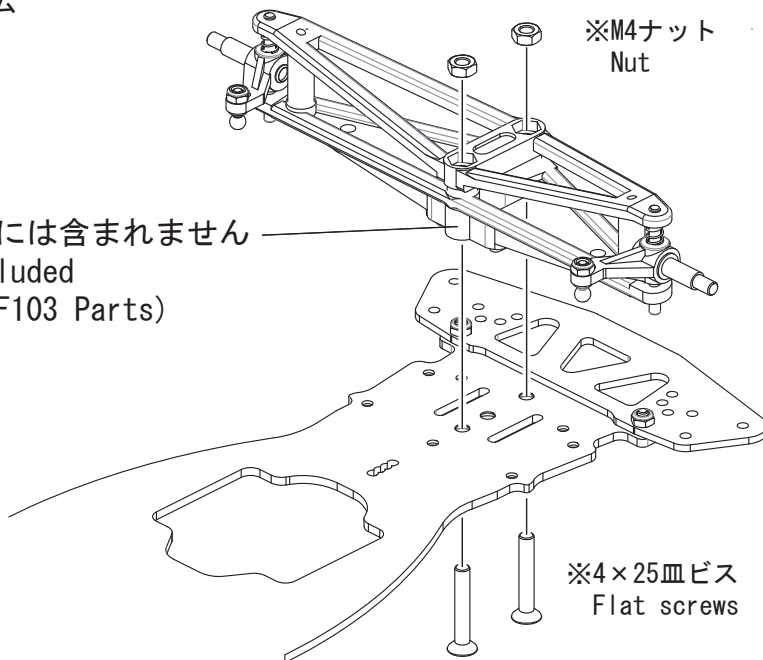

Step-7

Step-8

- 3×22mmボタンビス
Button screw
SB-28×2
- 3×10mm皿ビス
F/H screw
SB-5×2
- M3ナイロンナット
Nylon nut
SB-27×4
- ロールパッド
Teflon roll pad
SDP-415×2
- フランジベアリング630
Franged bearing 630
SBB-F630×2
- テーパーカー
Taper coller
SDP-408BK×2
- ホロービスM3×20
Set screw
HSB-320×2
- アルミブッシュ
AL Bush
SDP-442AB×2
- M3カラー-8.0t
Coller
SGE-980BK×2
- 5×16.7mmアルミポスト
Aluminum post
SDP-416×2

アップーデッキ
Upper deck

Step-8

ハイグリップ路面向け
の組み立てはStep-9へ
Assemble for high grip
surface to Step-9.

※SDP-415が回る程度まで
締めます。締めすぎに
注意!
Be careful of tightening
too much

下側にネジロック剤
を塗ります。
Apply Thread lock.

■先にシャーシに取り付け
てからHSB-320を組み付
けます。HSB-320はいっ
ぱいまで締め込みます。
Assemble the HSB-320
after assembling the post
to the chassis. Fully tighten
the HSB-320.

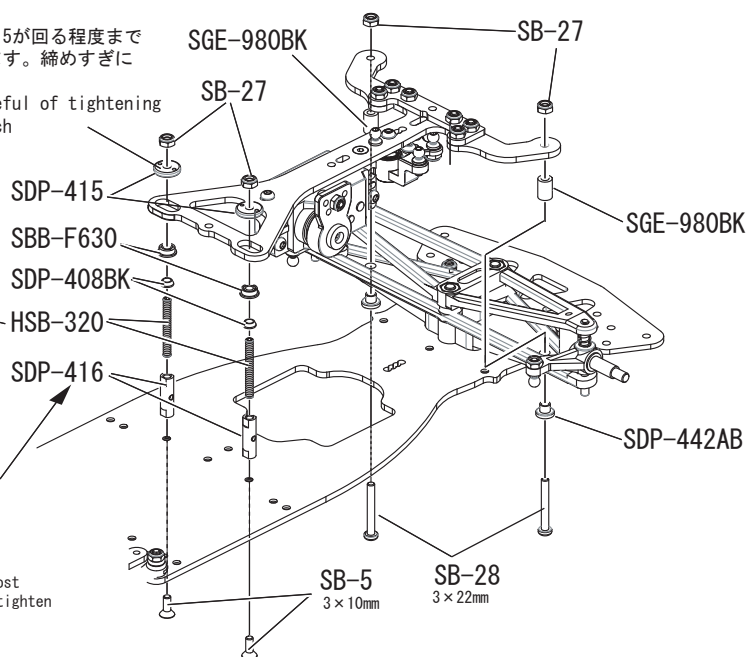

アッパーデッキ

Upper deck

Step-9

ハイグリップ路面の場合など
アッパーデッキを固定する組
み立て

In case of high grip surface
Assembling to fix the upper
deck

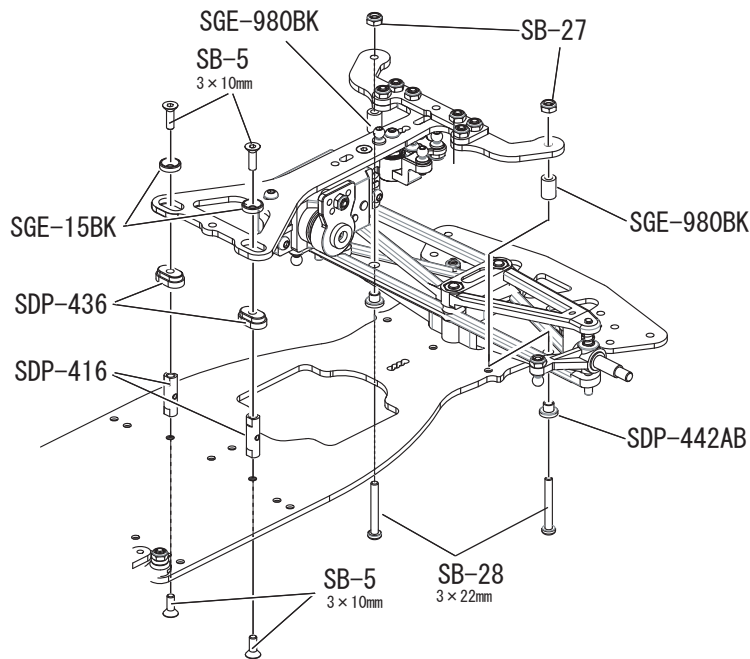

Step-9

3×22mmボタンビス
Button screw

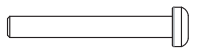

SB-28×2

3×10mm皿ビス
F/H screw



SB-5×4

M3ナイロンナット
Nylon nut

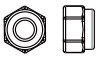

SB-27×2

アルミブッシュ
AL Bush



SDP-442AB×2

皿ワッシャー大
Taper washer



SGE-15BK×2

アッパー固定プレート
Upper fix plate



SDP-436×2

M3カラー8.0t
Coller



SGE-980BK×2

5×16.7mmアルミポスト
Aluminum post

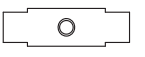

SDP-416×2

リヤボディマウントブレース

Rear Body mount Brace

Step-10

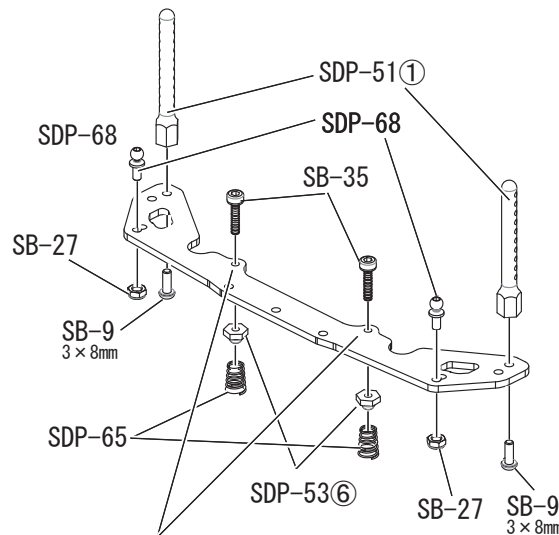

SDP-408K2
リヤボディマウントブレース
Rear body mount brace

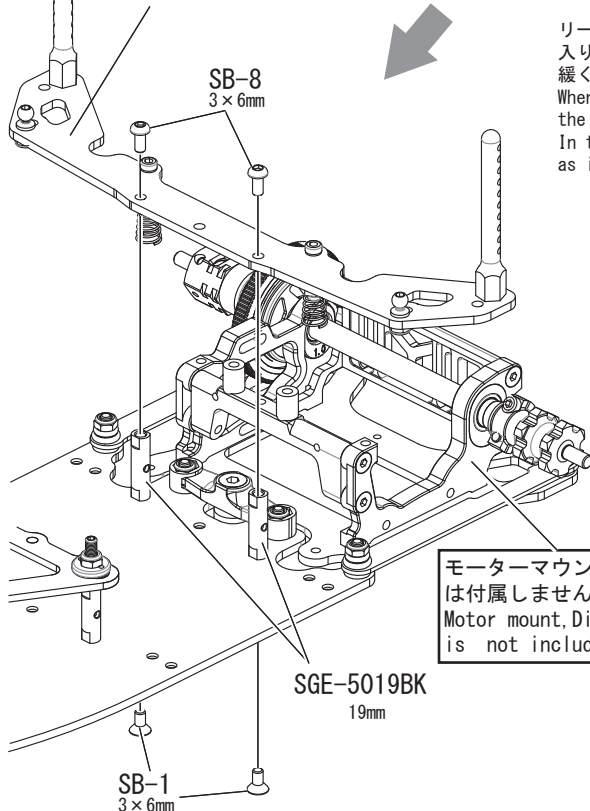

モーターマウント、デフ
は付属しません
Motor mount, Diff Assy
is not included.

リーマーで下穴Φ2.8を開けると、CAPビスがまっすぐ
入りやすくなります。その際、M3タップを使用すると
緩くなりますので注意してください。

When opening the prepared hole Φ 2.8 with a reamer,
the CAP screw goes straight It becomes easy to tighten.
In that case, when you use the M3 tap Please be careful
as it will become loose.

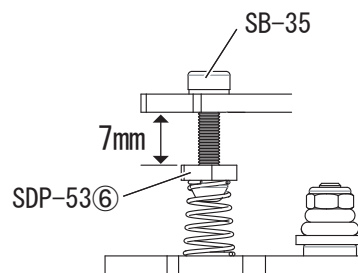

SB-35を締めきってからSDP-53⑥を調整
します。スプリングをロアブレースに軽
く触れる程度にします。
CAPビス、リテーナー、スプリングが斜め
にならないように注意してください。
After tightening the SB-35,
adjust SDP-53 ⑥.
Slightly touch the spring lightly
on the Lower brace.
Please be careful not to make CAP
screw, retainer, spring diagonally.

Step-10

3×6mmボタンビス
Button screw



SB-8×2

3×8mmボタンビス
Button screw



SB-9×2

3×6mm皿ビス
F/H Screw



SB-1×2

M3ナイロンナット
Nylon nut

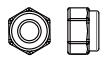

SB-27×2

3×12mmCAPビス
Cap screw



SB-35×2

4.3mmピロボール(ショート)
Ball stud (Short)

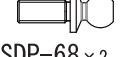

SDP-68×2

5×19mmアルミポスト
Aluminum post

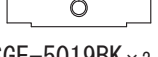

SGE-5019BK×2

ロールスプリング
Roll spring



SDP-65×2

リヤサイドショック
Rear side-shock

Step-11

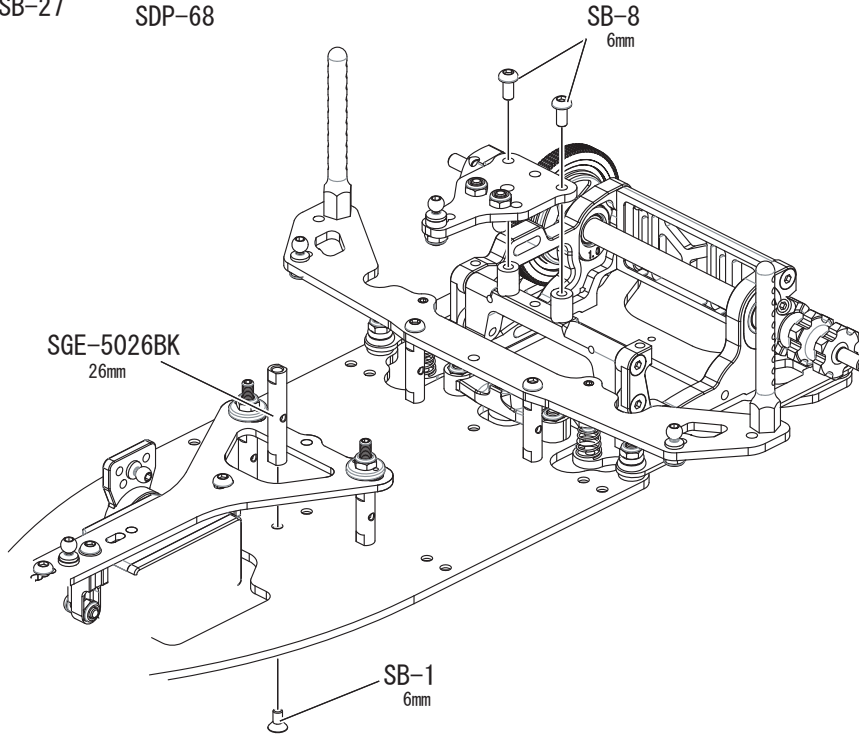
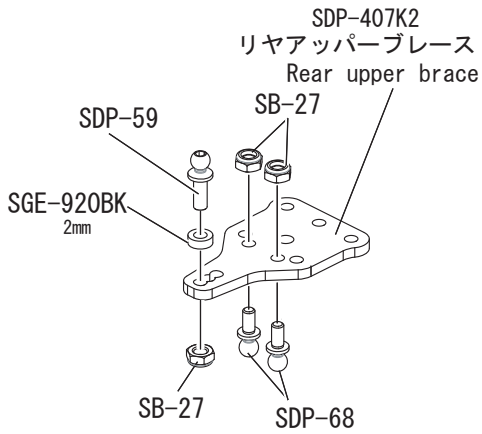

★ホロービスを
ねじ込む順番
★Turn to put Set
screw in.

2個作ります。
Make 2.

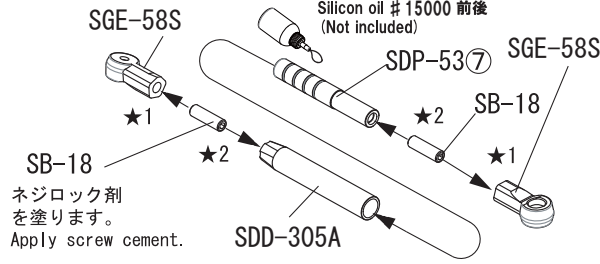



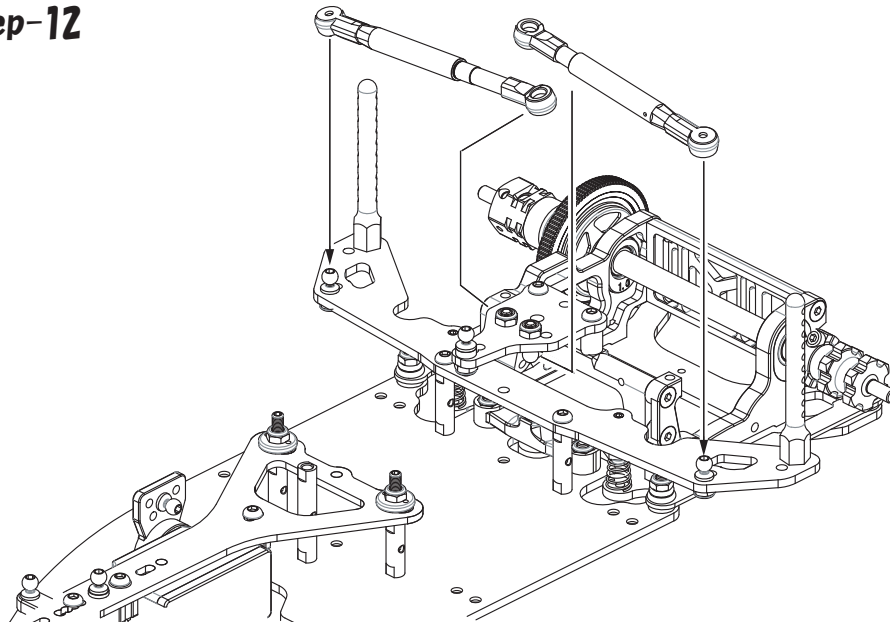





Step-12

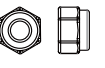

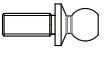
BAG C

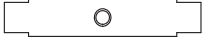
Step-11

- 3×6mm皿ビス
F/H Screw  SB-1×1
- 3×6mmボタンビス
Button screw  SB-8×2
- M3ナイロンナット
Nylon nut  SB-27×3
- 3×10mmホロービス
Set screw  SB-18×4
- M3 カラー 2.0t
Coller  SGE-920BK×1
- 4.3mmピロボール(ショート)
Ball stud (Short)  SDP-68×2
- 4.3mmピロボール(ロング)
Ball stud (Long)  SDP-59×1
- 5×26mmアルミポスト
Aluminum post  SGE-5026BK×1
- ロールチューブ
Roll tube  SDD-305A×2

Step-12

Step-13

■ ショートリポ仕様 Short-Lipo

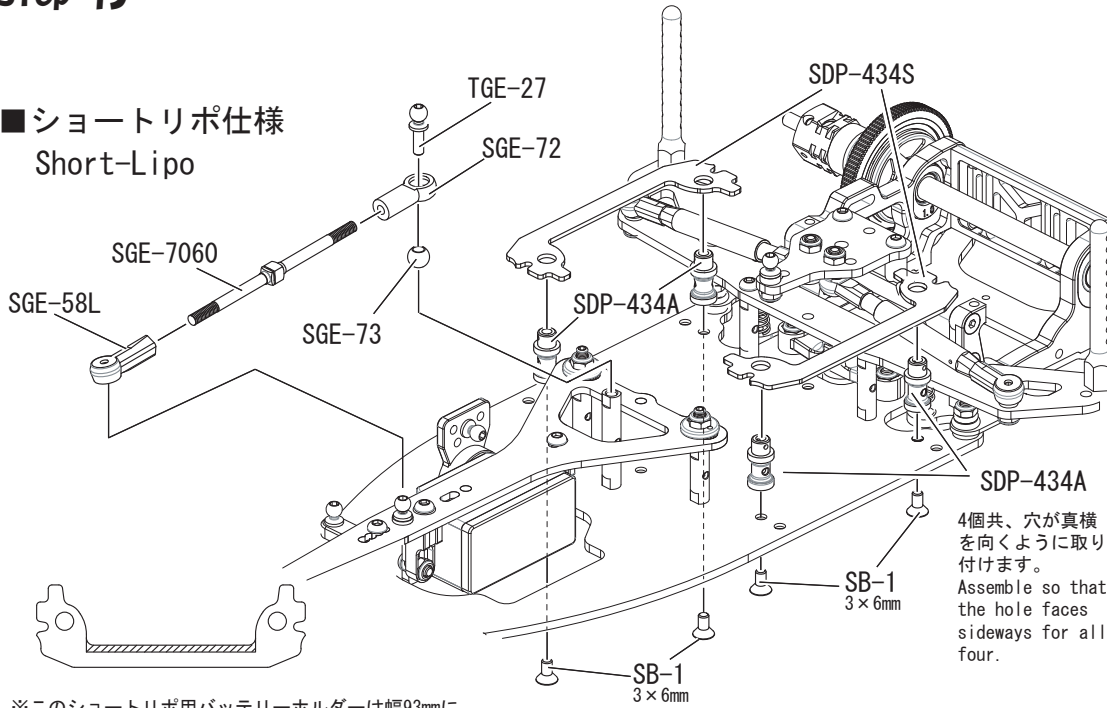

※このショートリポ用バッテリーホルダーは幅93mmに対応します。それ以上幅のあるバッテリーに使用する
場合、ヤスリなどで削ってください。
This short lipo battery holder has a width of 93 mm
Correspond. When using it for a battery with more width,
it scrapes with a file.

※使用するバッテリーにより取り付け位置を変えてください。
Depending on the battery to use, change the
mounting position.

■ ラージバッテリー仕様 Large Battery

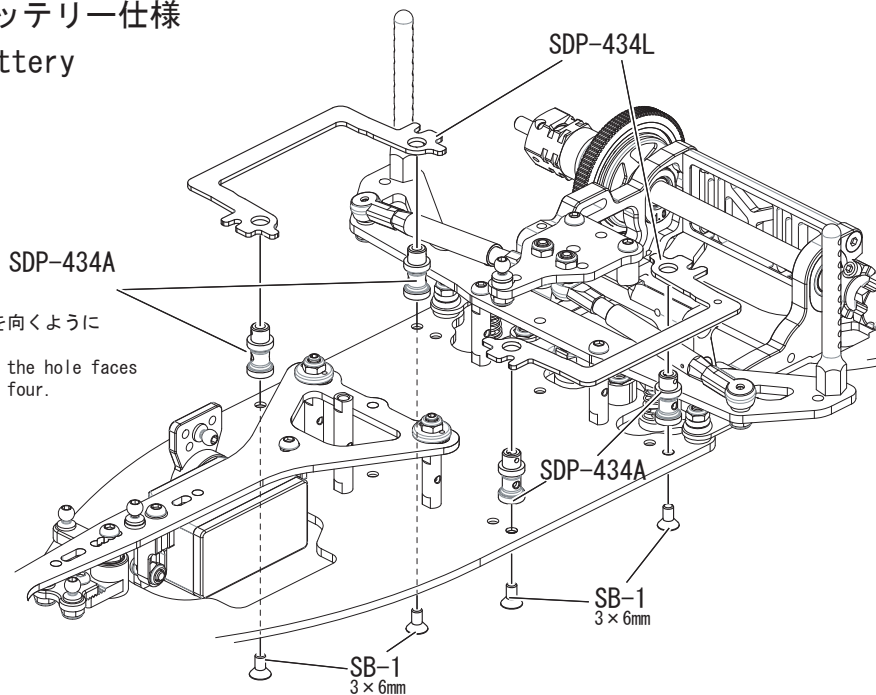

4個共、穴が真横を向くように
取り付けます。
Assemble so that the hole faces
sideways for all four.

Step-13

3×6mm 皿ビス
F/H Screw



SB-1×4

4.8mm ピロボール
Ball stud

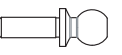

TGE-27×1

5.8mm ボール
Ball



SGE-73×1

バッテリーポスト
Battery post

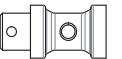

SDP-434A×4

SGE-58L

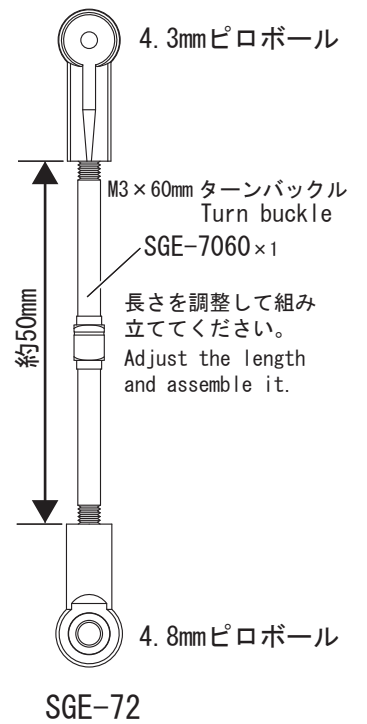

リンケージ
Linkages
Step-14

Step-14

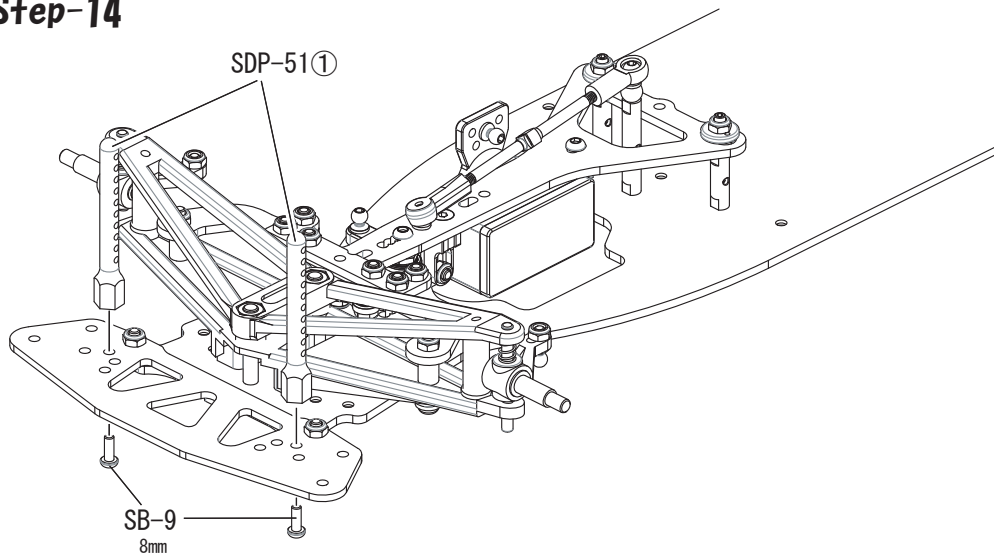

3×8mm ボタンビス
Button screw
SB-9×2

3×30mm ホロービス
Set screw
HSB-330×1

Steering linkages

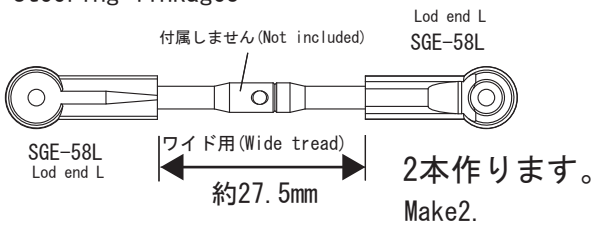

ステアリングリンケージ
Steering linkages



別売品 Optional item
チタン ステアリングターンバックル
Titanium Steering turnbuckle

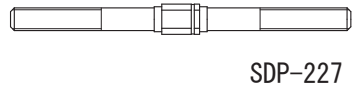

Servo linkages

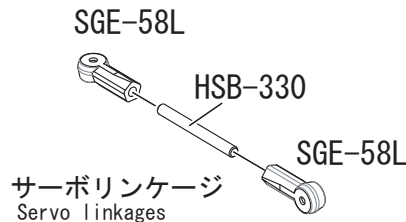
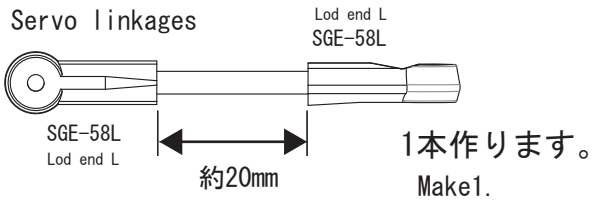

■本図はワイドで組み立てています。
ナローで組み立てる場合、別途
短いステアリングターンバックル
が必要になります。
Illustrations are assembled
with Wide tread. When assembling
narrow, a short steering turn
buckle shaft is required.

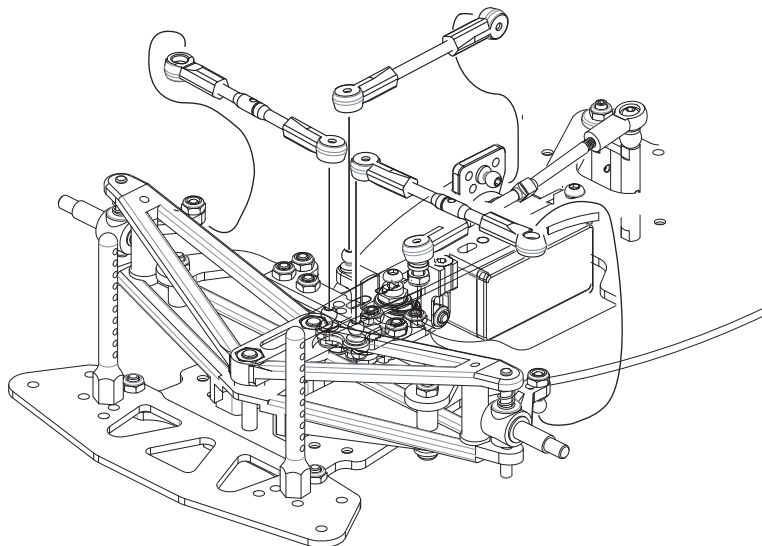

タイヤ、ホイール、バッテリー

Motor

Step-15

X : 付属しません
Not included

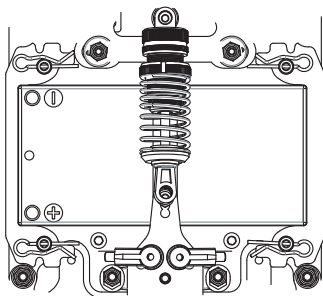
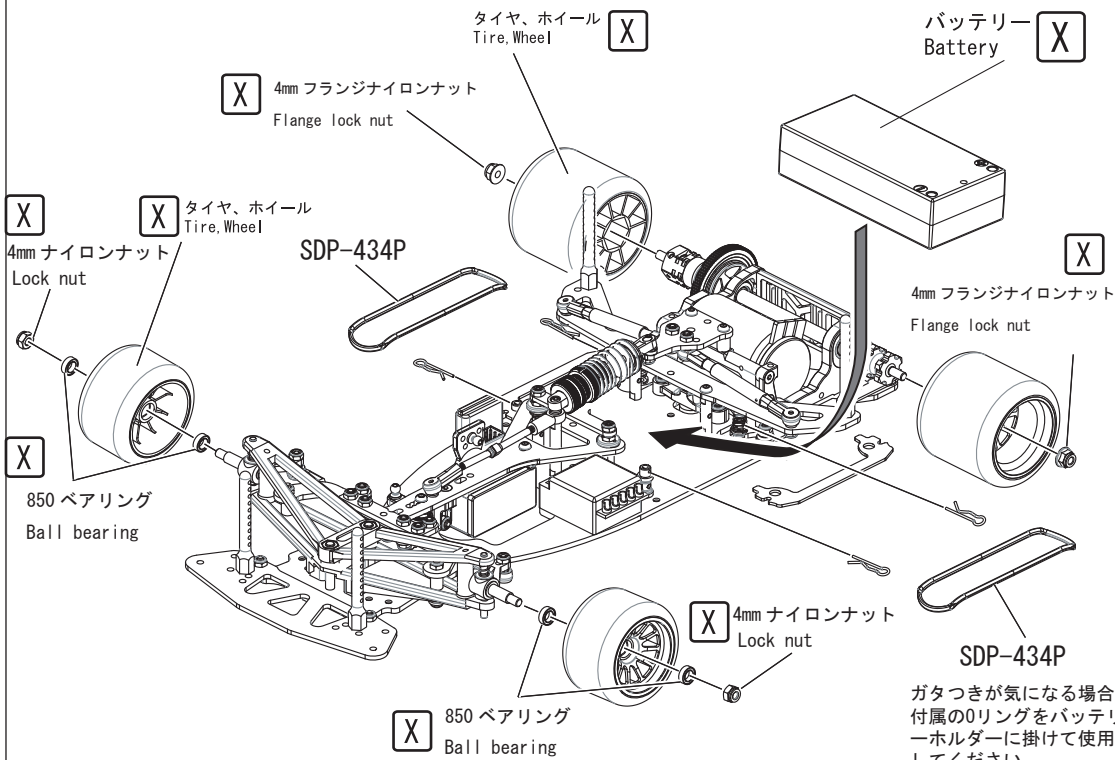

ボディピンは上から見て図のようにバッテリーと平行になるように取り付けてください。
折り曲げておくと便利です。
Assemble the snap pin so that it is parallel to the battery as seen from above.

Step-15

ボディピン
Snap pin

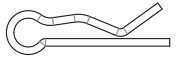

SB-34×4

0リング
O-ring

SDP-434P×2

ロールダンパー
Roll damper

塗布するグリスの粘度を変えてダンパーの硬さを変更できます。
Apply different viscosities of grease to the piston to adjust roll damper hardness.

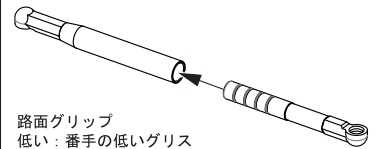

路面グリップ
低い：番手の低いグリス
高い：番手の高いグリス
を使用してください。

Running surface
Use thinner grease for low grip surface.
Use thicker grease for high grip surface.

ギヤ比
Gear ratio

64ピッチギヤ
64pitch gear

| | | |
|----------------|-----------------------------------|-----|
| 計算式 Formula | スパークギヤ歯数 (88T) Spur gear teeth | : 1 |
| | ピニオンギヤ歯数 Pinion gear teeth | |

指数:

スポンジタイヤの場合、走行中に消耗してタイヤ径が小さくなります。径が変化しても同じフィーリングを得るためにピニオン歯数を増やし同じ指数にします。指数は以下で求める事ができます。

タイヤ径 × 円周率 ÷ ギヤ比

例えばタイヤ径が2mm減った場合、ピニオン歯数は1つ増やします。

Parts

SDP-51 × 1

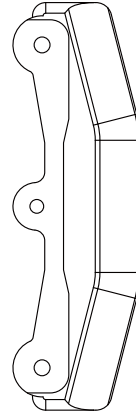
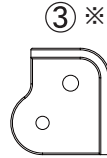
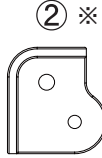
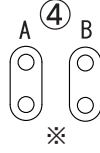
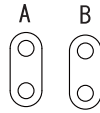
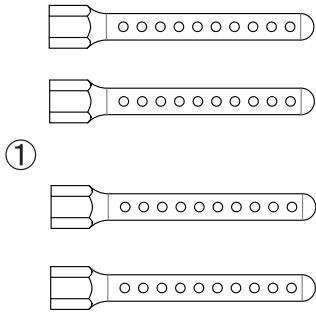

⑦*

※
このキットで使用しないパーツ
Part not to use.

SDP-53⑦ × 2

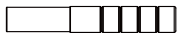

SDP-53⑥ × 2



BAG A

Step-1~5

3×6mm皿ビス
F/H Screw



SB-1×1

Oリング3mm
O-Ring 3mm



SB-32×4

サーボステー
Servo stay
SGE-7BK×2

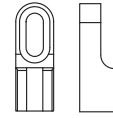

ステアリングポスト
Steering post
SDP-417P×1



3×8mm皿ビス
F/H screw



SB-2×2

シリコンOリング4mm(赤茶)
O-Ring 4mm



SDP-442P×4

ステアリングクランクA
Steering clunk A
SDP-417A×1

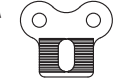

ステアリングクランクB
Steering clunk B
SDP-417B×1



3×10mm皿ビス
F/H screw



SB-5×2

フッソコートピボットボール
Pivot ball
SDP-52F×1



SDP-52F×1

3×12mm皿ビス
F/H screw



SB-6×4

4.3mmピロボール(ショート)
Ball stud(Short)
SDP-68×4



SDP-68×4

SDP-52X×1

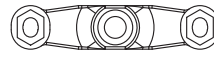

ボールシート
Ball seat

3×6mmボタンビス
Button screw



SB-8×2

ボールシートナット
Ball Seat Nut
SDP-52N×1



SDP-52N×1

SDP-401K2×1
メインシャーシ
Main chassis

SDP-402K2×1
リヤローアシャーシ
Rear lower chassis

3×8mmボタンビス
Button screw



SB-9×3

ボールシートリテーナー
Ball Seat retainer
SDP-52S×1



SDP-52S×1

SDP-410K2×1
バンパー
Bumper

SDP-442×2
FRPサイドリンク1.2t
FRP Side link

3mmナイロンナット
Nylon nut



SB-27×13

850ペアリング
Ball bearing
SBB-850×2



SBB-850×2

SDP-403CA×1
アッパーデッキ
Upper deck

SDP-403CB×1
アッパーブレースB
Upper brace B

デルリンブッシュ
POM bush



SDP-442B×4

SDP-403CL×1
アッパーブレースCL
Upper brace CL

SDP-403CR×1
アッパーブレースCR
Upper brace CR

BAG B

Step-6~10

3×6mm皿ビス
F/H Screw



SB-1×3

フランジベアリング630
Franged bearing
SBB-F630×2



SBB-F630×2

ロールパッド
Teflon roll pad
SDP-415×2



SDP-415×2

5×16.7mmアルミポスト
Aluminum post
SDP-416×2



SDP-416×2

3×10mm皿ビス
F/H screw



SB-5×4

M3カラー3.0t
Coller
SGE-930BK×1



SGE-930BK×1

アルミブッシュ
AL Bush
SDP-442AB×2



SDP-442AB×2

5×19mmアルミポスト
Aluminum post
SGE-5019BK×2

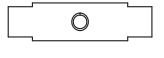

SGE-5019BK×2

3×6mmボタンビス
Button screw



SB-8×3

M3カラー8.0t
Coller
SGE-980BK×2



SGE-980BK×2

アッパー固定プレート
Upper fix plate
SDP-436×2



SDP-436×2

ロールスプリング
Roll spring
SDP-65×2



SDP-65×2

3×8mmボタンビス
Button screw



SB-9×3

3×12mmキャップビス
Cap screw
SB-35×2



SB-35×2

皿ワッシャー大
Taper washer
SGE-15BK×2



SGE-15BK×2

SDP-408K2×1
リヤボディマウントブレース
Rear bodymount brace

3×22mmボタンビス
Button screw

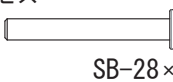

SB-28×2

ホロービスM3×20
Set screw
HSB-320×2



HSB-320×2

テーパカラー
Taper coller
SDP-408BK×2



SDP-408BK×2

3mmナイロンナット
Nylon nut



SB-27×7

4.3mmピロボール(ショート)
Ball stud(Short)
SDP-68×3

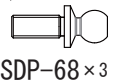

SDP-68×3

3×6mm皿ビス
F/H Screw



3mmナイロンナット
Nylon nut

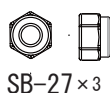

4.3mm ピロボール (ショート)
Ball stud (Short)

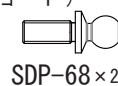

5.8mm ボール
Ball



3×6mmボタンビス
Button screw



M3カラー2.0t
Coller



4.3mm ピロボール (ロング)
Ball stud (Long)

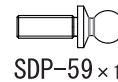

ボディピン
Snap pin

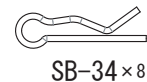

3×8mmボタンビス
Button screw



3×30mm ホロービス
Set screw



4.8mm ピロボール
Ball stud

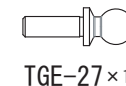

4.3mm ロッドエンドS
Lod end S



3×10mmホロービス
Set screw

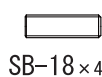

バッテリーポスト
Battery post



Oリング
O-ring

SDP-434P×2

4.3mm ロッドエンドL
Lod end L



5×26mmアルミポスト
Aluminum post



ターンバックルシャフト60mm
Turn buckle shaft



SGE-7060×1

ロールチューブ
Roll tube



SDD-305A×2

4.8mm ロッドエンド
Lod end

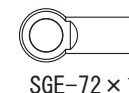

SGE-72×1

SDP-407K2×1
リヤアッパーブレース
Rear upper brace

SDP-434S×2
バッテリーホルダーS
Battery holder S

SDP-434L×2
バッテリーホルダーL
Battery holder L

●スペアパーツ Spare parts (税抜き)

| PARSEC-C CONV | | 定価 |
|----------------|-------------------------|--------|
| SDP-401K2 | カーボンメインシャシー | ¥8,000 |
| SDP-402K2 | カーボンリヤロアーシャシー | ¥2,400 |
| SDP-403CA | カーボンアッパーデッキ | ¥2,600 |
| SDP-403CB | カーボンフロントアッパーブレースB | ¥600 |
| SDP-403CL | カーボンフロントアッパーブレースL | ¥700 |
| SDP-403CR | カーボンフロントアッパーブレースR | ¥700 |
| SDP-407K2 | カーボンリヤアッパーブレース | ¥800 |
| SDP-408K2 | カーボンリヤボディマウントブレース | ¥2,200 |
| SDP-410K2 | カーボンバンパー | ¥1,600 |
| SDP-415 | テフロンロールパッド(2pcs) | ¥400 |
| SDP-434S | 1.2FRPバッテリーホルダーS(2pcs) | ¥700 |
| SDP-434L | 1.2FRPバッテリーホルダーL(2pcs) | ¥920 |
| SDP-442 | 1.2FRPリヤサイドリンク(2pcs) | ¥600 |
| SDP-417 | アルミステアリングクランクASSY | ¥3,800 |
| SDP-417A | ステアリングクランク-A | ¥1,400 |
| SDP-417B | ステアリングクランク-B | ¥2,000 |
| SDP-417P | ステアリングクランクポスト | ¥600 |
| SDP-434A | アルミバッテリーポスト(4pcs) | ¥1,000 |
| SDP-434P | Oリング S-39 (2pcs) | ¥200 |
| SDD-305A | アルミロールダンパーチューブ(2pcs) | ¥800 |
| SDP-416 | アルミポスト16.7L | ¥500 |
| SDP-408BK | テーパーカラー | ¥360 |
| SGE-7060 | ターンバックルシャフト60mm | ¥360 |
| SDP-59 | Φ4.3ボール ロング(5pcs) | ¥680 |
| SDP-65 | リヤロールスプリング (2pcs) | ¥320 |
| SDP-68 | Φ4.3ボール ショート(5pcs) | ¥680 |
| SDP-436 | アッパー固定プレート(2pcs) | ¥800 |
| SDP-442B | デルリンブッシュ ベース上高3mm(4pcs) | ¥320 |
| SDP-442P | シリコンOリング (4pcs) | ¥300 |
| SDP-442AB | アルミブッシュ(4pcs) | ¥600 |
| SBB-F630 | フランジ付ベアリング630(2個) | ¥500 |
| SDP-52X | ボールシート | ¥400 |
| SDP-52N | ボールシートナット | ¥300 |
| SDP-52S | ボールシートリテーナー | ¥200 |
| SDP-52F | フッソコートピボットボール | ¥400 |
| SGE-7BK | アルミサーボステー(2pcs) | ¥700 |
| SGE-15BK | アルミ皿ワッシャー 外径大(8pcs) | ¥400 |
| SGE-72 | 5.8mmロッドエンド (8pcs) | ¥400 |
| SGE-73 | 5.8mmボール(8pcs) | ¥500 |
| SGE-58 | 4.3mmロッドエンド | ¥400 |
| SGE-5019BK | アルミポスト19L(2pcs) | ¥520 |
| SGE-5026BK | アルミポスト26L(2pcs) | ¥540 |
| SGE-920BK | M3カラー-2t (8pcs) | ¥300 |
| SGE-930BK | M3カラー-3t (8pcs) | ¥300 |
| SGE-980BK | M3カラー-8t (4pcs) | ¥360 |
| TGE-27 | Φ4.8ピロボール ロング (4pcs) | ¥700 |
| SB-1(SST-306) | 皿ヘックスビス3×6 (20pcs) | ¥300 |
| SB-2(SST-308) | 皿ヘックスビス3×8 (20pcs) | ¥300 |
| SB-5(SST-310) | 皿ヘックスビス3×10 (20pcs) | ¥300 |
| SB-6(SST-312) | 皿ヘックスビス3×12 (20pcs) | ¥300 |
| SB-8(NST-306) | ボタンヘックスビス3×6 (20pcs) | ¥300 |
| SB-9(NST-308) | ボタンヘックスビス3×8 (20pcs) | ¥300 |
| SB-35(NST-322) | ボタンヘックスビス3×22 (15pcs) | ¥300 |
| SB-18 | ホロービス M3×10 (6pcs) | ¥300 |
| SB-27 | 低ナイロンナットM3 (6pcs) | ¥240 |
| SB-32 | Oリング S-3(6pcs) | ¥200 |
| SB-34 | ボディピン(8pcs) | ¥200 |
| SB-35 | 3×12mmCAPビス(6pcs) | ¥200 |
| HSB-320 | ホロービス M3×20 (6pcs) | ¥200 |
| HSB-330 | ホロービス M3×30 (4pcs) | ¥280 |

スペア、オプションパーツのお買い求め

部品がこわれたり、なくなった場合はお店で直接購入していただくか、お店にいけない場合は当社ホームページから通信販売で購入することができます。(日本国内のみ)尚、SB品番はカスタマーサービスのみとなりますので、直接当社へお問い合わせください。

電話でのお問い合わせ 03-3652-5584

FAXでのお問い合わせ 03-3652-5579

インターネット <http://www.rc-square.com>

お問い合わせ時間/月～金曜日(祝祭日を除く)10:00～18:00

その他オプションも開発中！詳細はホームページにてブログをご覧ください。

SETTING SHEET

Driver _____

DATE . . .

FRONT

キャスター 0° -5° -10°

■Caster

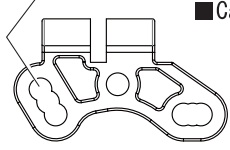

スペーサー mm
Spacer

スペーサー mm
Spacer

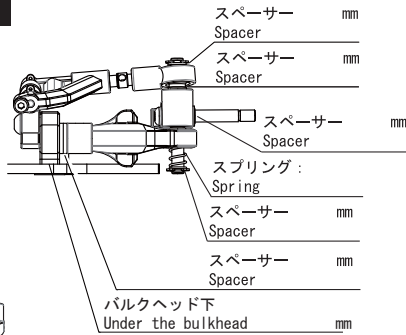

スペーサー mm
Spacer

スペーサー mm
Spacer

スペーサー mm
Spacer

スプリング: mm
Spring

スペーサー mm
Spacer

スペーサー mm
Spacer

バルクヘッド下 mm
Under the bulkhead

- キャンバー
Camber angle _____ °
- トー角
Toe angle _____ °
- Fトレッド
F-Tread _____ mm

REAR



- ダンパー長:
Length _____
- スプリング:
Spring _____
- ダンパーオイル:
Oil _____
- ロールダンパーオイル:
Roll Damper Oil _____
- プリロード _____
- ダンパー後側スペーサー _____ mm

- Rトレッド
R-Tread _____ mm
- サイドスプリング
Side spring _____
- ロールチューブボール下スペーサー
中央 mm 外側 mm
- サイドリンク
板厚 mm O-Ring _____

●アッカーマン位置: アッパー穴 _____

●ステアリングクランク位置 _____

●車高調整 Ride height adjuster

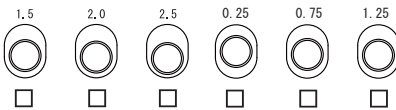

ハイトアダプター向 Direction

上 Up 下 Down

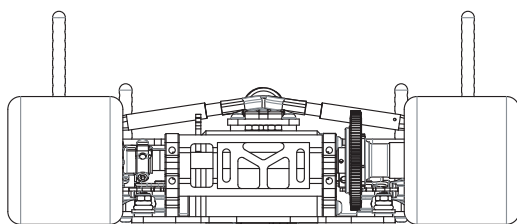

●リアアクスルカラー L: mm R: mm
Rear axle collar

●車高 Grand clearance

フロントリバウンド mm

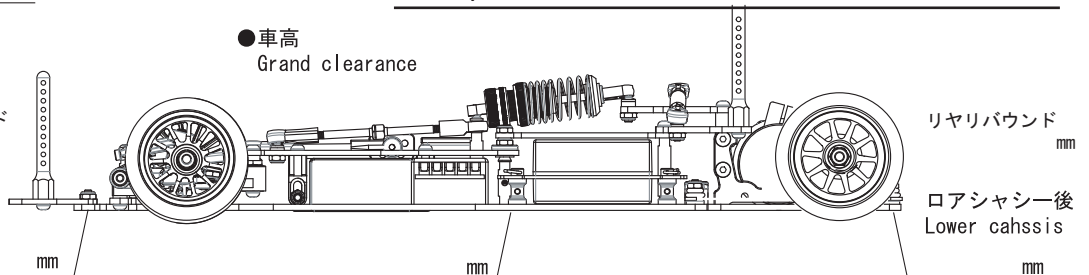

リヤリバウンド mm

ロアシャシー後 Lower chassis mm

MEMO

CIRCUIT

- 気温 _____ °C ●湿度 _____ %
Air temp. Humidity
- 環境 インドア アウトドア
Track In door Out door
- 路面 アスファルト カーペット
Running Asphalt Carpet
- グリップ 高い 普通 低い
Grip High Med Low
- 路面状況 フラット バンピー
Track info Flat Bumpy

FRONT TIRE

- タイヤ
Tire _____
- 直径
Diameter _____
- ホイール
Wheel _____
- グリップ剤
Additive _____

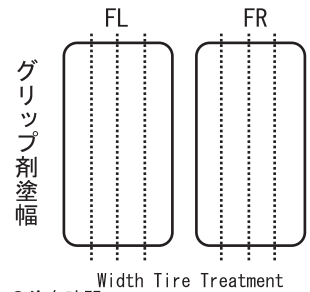

Width Tire Treatment
Time _____

●ピニオン/スパー: _____ T / _____ T 指数

- アンブ:
ESC _____
- サーボ:
Servo _____
- 送信機:
Transmitter _____
- 受信機:
Receiver _____
- ステアリングエキスポ:
Steering Expo _____
- ステアリングスピード: ターン/リターン
Steering speed: Turn/Return _____ / _____
- スロットルエキスポ:
Throttle Expo _____
- モーター:
Motor _____
- ボディ:
Body _____
- バッテリー:
Battery _____

REAR TIRE

- タイヤ
Tire _____
- 直径
Diameter _____
- ホイール
Wheel _____
- グリップ剤
Additive _____

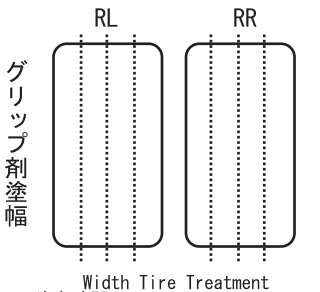

Width Tire Treatment
Time _____

SQUARE



PARSEC-C Conversion Site

〒133-0041
東京都江戸川区上一色3-11-15
3-11-15, Kami issiki, Edogawa-ku,
Tokyo, 133-0041 Japan

●スペアパーツ Spare parts (税抜き)

| PARSEC-C | | 定価 |
|------------|-------------------------|--------|
| SDP-401K | 2.4カーボンメインシャシー | ¥9,000 |
| SDP-402K | 2.4カーボンリヤローアシャシー | ¥4,000 |
| SDP-403K | 2.0カーボンフロントアッパーデッキ | ¥3,600 |
| SDP-404K | 2.4カーボンフロントサスブレース | ¥2,500 |
| SDP-405K | 2.0カーボンセンターブレース | ¥1,800 |
| SDP-407K | 2.4カーボンリヤアッパーブレース | ¥1,000 |
| SDP-408K | 2.4カーボンリヤボディマウントブレース | ¥2,500 |
| SDP-410K | 2.0カーボンバンパー | ¥2,400 |
| SDP-415 | テフロンロールパッド | ¥400 |
| SDP-434S | 1.2FRPバッテリーホルダー-S(2PCS) | ¥700 |
| SDP-434L | 1.2FRPバッテリーホルダー-L(2PCS) | ¥920 |
| SDP-442 | 1.2FRPリヤサイドリンク(2PCS) | ¥600 |
| SDP-417SP | アルミステアリングクランクASSY | ¥3,800 |
| SDP-417A | ステアリングクランク-A | ¥1,400 |
| SDP-417B | ステアリングクランク-B | ¥2,000 |
| SDP-417P | ステアリングクランクポスト | ¥600 |
| SDP-420AL | 70-75ジュラルミンモーターマウントL | ¥2,600 |
| SDP-420AR | 70-75ジュラルミンモーターマウントR | ¥2,600 |
| SDP-420AF | フロントモーターマウントブロック | ¥2,400 |
| SDP-420AB | リヤモーターマウントブロック | ¥2,000 |
| SDP-434A | アルミバッテリーポスト(4PCS) | ¥1,000 |
| SDP-434P | Oリング S-39(2PCS) | ¥200 |
| SDP-435SP | アルミナックルASSY | ¥3,800 |
| SDP-435A | ナックル本体(1PCS) | ¥1,200 |
| SDP-435SH | アクスルシャフト(1PCS) | ¥500 |
| SDP-434K | ナックルカーボンプレート(2PCS) | ¥600 |
| SDD-305A | アルミロールダンパーチューブ(2pcs) | ¥800 |
| SDD-22 | サーボセイバー | ¥600 |
| SDD-400 | センターショックASSY | ¥2,500 |
| SDD-103ABK | ワイドアジャストカラー(8PCS) | ¥460 |
| SDD-117 | インチデフASSY | ¥9,800 |
| SDD-121 | フロントバルクヘッド7075(2pcs) | ¥3,000 |
| SDP-416 | アルミポスト16.7L(2pcs) | ¥500 |
| SDP-408BK | テーパーカラー(8pcs) | ¥360 |
| SGE-7060 | ターンバックルシャフト60mm | ¥360 |
| SDP-59 | Φ4.3ボール ロング(5pcs) | ¥680 |
| SDP-60 | キングピンボール(4pcs) | ¥500 |
| SDP-61 | キングピン3.18×30mm(2pcs) | ¥400 |
| SDP-62 | アッパーヒンジピン(2pcs) | ¥360 |
| SDP-66 | キングピンスプリング(2pcs) | ¥300 |
| SDP-68 | Φ4.3ボール ショート(5pcs) | ¥680 |
| SDP-77 | チタンステアリングターンバックル(2pcs) | ¥800 |
| SDP-83 | チタンターンバックル(2pcs) | ¥700 |
| SDP-79 | キングピンシム0.5t(12個) | ¥400 |
| SDP-442B | デルリンブッシュ ベース上高3mm(4pcs) | ¥320 |
| SDP-442P | シリコンOリング (4PCS) | ¥300 |
| SBB-F630 | フランジ付ベアリング630(2個) | ¥500 |
| SBB-850 | ベアリング850(4個) | ¥500 |
| SDP-51 | バンパー&ボディマウント | ¥700 |
| SDP-52X | ボールシート | ¥400 |
| SDP-52N | ボールシートナット | ¥300 |
| SDP-52S | ボールシートリテーナー | ¥200 |
| SDP-52F | フッソコートピボットボール | ¥400 |
| SDP-53S | サスアームセット | ¥1,200 |
| SDP-53A | サスアームカラー | ¥600 |
| SGE-7BK | アルミサーボマウント(2pcs) | ¥700 |
| SGE-72 | 5.8mmロッドエンド(8pcs) | ¥400 |
| SGE-73 | 5.8mmボール(8pcs) | ¥500 |
| SGE-58 | 4.3mmロッドエンド | ¥400 |
| SGE-5026BK | アルミポスト26L(2PCS) | ¥540 |
| SGE-5028BK | アルミポスト28L(2PCS) | ¥540 |
| SGE-14BK | M4ナイロンナット(5pcs) | ¥300 |
| SGE-14FBK | M4フランジナイロンナット(5pcs) | ¥350 |
| SGE-910BK | M3カラー1t (8pcs) | ¥300 |
| SGE-920BK | M3カラー2t (8pcs) | ¥300 |
| SGE-4820BK | リヤアクスルカラー-2.0t(6pcs) | ¥400 |
| SGE-4830BK | リヤアクスルカラー-3.0t(6pcs) | ¥400 |
| TGE-27 | Φ4.8ピロボール ロング (4pcs) | ¥700 |

| | | |
|----------------|-----------------------|------|
| SB-1(SST-306) | 皿ヘックスビス3×6 (20pcs) | ¥300 |
| SB-2(SST-308) | 皿ヘックスビス3×8 (20pcs) | ¥300 |
| SB-5(SST-310) | 皿ヘックスビス3×10 (20pcs) | ¥300 |
| SB-6(SST-312) | 皿ヘックスビス3×12 (20pcs) | ¥300 |
| SB-8(NST-306) | ボタンヘックスビス3×6 (20pcs) | ¥300 |
| SB-9(NST-308) | ボタンヘックスビス3×8 (20pcs) | ¥300 |
| SB-10(NST-310) | ボタンヘックスビス3×10 (20pcs) | ¥300 |
| SB-25(NST-312) | ボタンヘックスビス3×12(20pcs) | ¥300 |
| SB-12 | キャップビス M2×4 (6pcs) | ¥200 |
| SB-13 | キャップビス M2×5 (6pcs) | ¥200 |
| SB-15 | Eリング2.5 (5pcs) | ¥200 |
| SB-17 | ホロービス M3×3(5pcs) | ¥100 |
| SB-18 | ホロービス M3×10 (6pcs) | ¥300 |
| SB-26 | Eリング2.0(5pcs) | ¥100 |
| SB-27 | 低ナイロンナットM3(6pcs) | ¥240 |
| SB-32 | Oリング S-3 (6pcs) | ¥200 |
| SB-34 | ボディピン(8pcs) | ¥200 |
| HSB-325 | ホロービス M3×25 (4pcs) | ¥240 |
| HSB-330 | ホロービス M3×30 (4pcs) | ¥280 |

スペア、オプションパーツのお買い求め

部品がこわれたり、なくなった場合はお店で直接購入していただくか、
 お店にいけない場合は当社ホームページから通信販売で購入する
 ことができます。(日本国内のみ)尚、SB品番はカスタマーサービス
 のみとなりますので、直接当社へお問い合わせください。

電話でのお問い合わせ 03-3652-5584

FAXでのお問い合わせ 03-3652-5579

インターネット <http://www.rc-square.com>

お問い合わせ時間/月～金曜日(祝祭日を除く)10:00～18:00

その他オプションも開発中！詳細はホームページにてブログをご覧ください。